

INSTRUKCJA MONTAŻU I OBSŁUGI

BRAMY PRZESUWNEJ BEZ PRZECIWWAGI



www.polbram.eu



SPIS TREŚCI

1. Przygotowanie podłoża	2
2. Elementy montażowe	3
3. Kolejność wykonywania czynności	3
4. Wyznaczanie wymiarów montażowych słupków	4
5. Wymiary ławy fundamentowej oraz montaż słupków	4
6. Montaż szyny jezdnej	5
7. Montaż rolek prowadzących	6
8. Montaż blokady otwarcia bramy	6
9. Konserwacja	7

1. PRZYGOTOWANIE PODŁOŻA

1. W celu poprawnego montażu i późniejszej pracy bramy należy wykonać ławę fundamentową.
2. Ława powinna być wylana do poziomu gruntu.
3. Dopuszcza się stosowanie kostki brukowej pod szynę prowadzącą bramę. W takim przypadku ława musi być wykonana w taki sposób, aby przy ułożeniu kostki brukowej poziom podłoża nie był niższy niż poziom gruntu.
4. Głębokość fundamentu musi być dostosowana do lokalnych warunków i zależy od rodzaju gruntu oraz poziomu wód gruntowych. W zależności od położenia głębokość ławy wynosi od 0,8 m do 1,4 m w związku z różną głębokością przemarzania gruntu. Strefy przemarzania gruntu określają polskie normy PN-81 /B-03020.
5. Na gruntach niewysadzinowych ława fundamentowa wylewana pod szynę jezdnią może być pomniejszona. Jednakże taka zmiana wymaga przeprowadzenia badań gruntu oraz konsultacji z montażystą z uprawnieniami budowlanymi.
6. Do wykonania ławy fundamentowej należy użyć betonu klasy co najmniej C20, C25. Prace muszą być wykonane przez osobę posiadającą uprawnienia budowlane.
7. Należy odczekać odpowiedni czas (różny w zależności od warunków pogodowych) po wylaniu betonu zanim przystąpimy do instalacji bramy.

Strefy przemarzania gruntu w Polsce

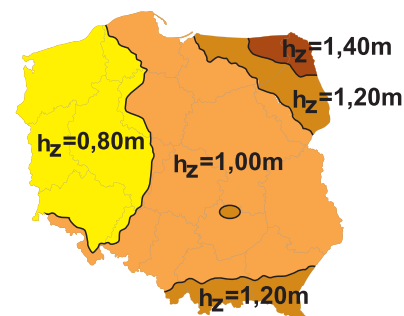

h_z - zalecana głębokość zależnie od strefy przemarzania



UWAGA!
REKLAMACJE ZWIĄZANE Z
USTERKAMI SPOWODOWANYMI
PODNIENIEM SIĘ GRUNTU
NIE BĘDĄ UWZGLĘDNIANE.



UWAGA!
INSTRUKCJA MONTAŻU SKIEROWANA DO PROFESJONALNYCH INSTALATORÓW, OSÓB KOMPETENTNYCH ORAZ WŁAŚCICIELI
WYBRANEGO PRODUKTU. PRZED PRZYSTĄPIENIEM DO PRAC NALEŻY ZAPOZNAĆ SIĘ Z CAŁĄ INSTRUKCJĄ.

2. ELEMENTY MONTAŻOWE

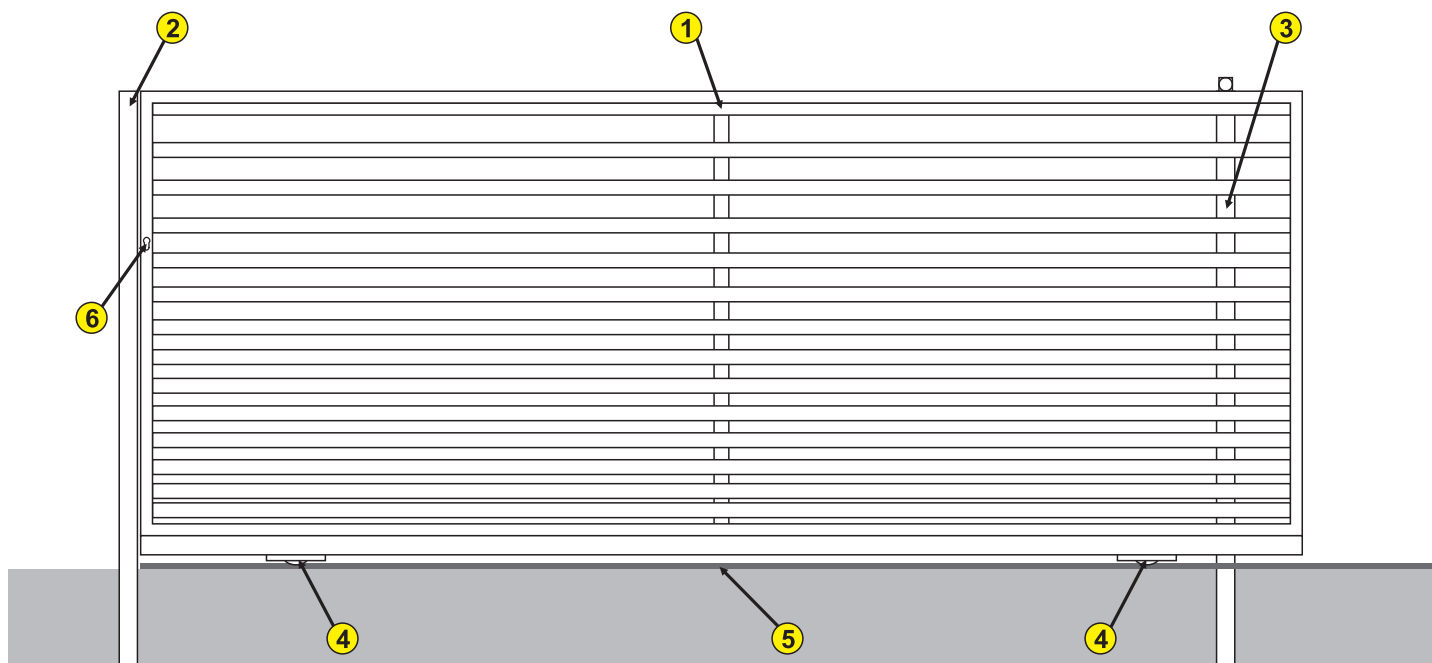

SKŁAD ZESTAWU:

- 1 BRAMA PRZESUWNA BEZ PRZECIWWAGI 4M
- 2 SŁUPEK DOJAZDOWY
- 3 SŁUPEK PRZELOTOWY WRAZ Z ROLKAMI PROWADZĄCYMI
- 4 WÓZKI JEZDNE (2 SZT.)
- 5 SZYNA JEZDNA 4M (2 SZT.)
- 6 ZAMEK HAKOWY

ELEMENTY DO DOKUPIENIA:

- KOŁKI ROZPOROWE MIN. 8X40 - 64 SZT.
- OGRANICZNIK OTWARCIA BRAMY



3. KOLEJNOŚĆ WYKONYWANIA CZYNNOŚCI

- 1 WYZNACZENIE MIEJSCA MONTAŻU BRAMY
- 2 MONTAŻ PRÓBNY BRAMY
- 3 WYZNACZENIE WYMIARÓW MONTAŻOWYCH SŁUPKÓW
- 4 ZROBIENIE WYKOPU POD FUNDAMENT BRAMY (ORAZ SŁUPKI OGRODZENIOWE, JEŚLI SĄ PRZEWDZIANE)
- 5 WYKONANIE ŁAWY FUNDAMENTOWEJ / ZABETONOWANIE SŁUPKÓW
- 6 MONTAŻ SZYN JEZDNYCH
- 7 MONTAŻ ROLEK PROWADZĄCYCH NA SŁUPIE
- 8 MONTAŻ BRAMY
- 9 MONTAŻ ZAMKA HAKOWEGO
- 10 MONTAŻ OGRANICZNIKA OTWARCIA BRAMY



UWAGA!

PRZED PRZYSTĄPIENIEM DO MONTAŻU SPRAWDŹ STAN ELEMENTÓW ZESTAWU. USZKODZENIA BRAMY LUB JAKIEGOKOLWIEK ELEMENTU ZGŁOŚ DO PRODUCENTA.

4. WYZNACZENIE WYMIARÓW MONTAŻOWYCH SŁUPKÓW

1. Należy wykonać próbny montaż bramy.
2. Pomiary dokonujemy na bramie wraz z rolkami jezdnyymi po ustawieniu na szynie jezdnej.
3. Po wykonaniu próbnego montażu wyznaczamy wysokość **H** (odległość między osią bolca zamka hakowego a podłożem) (rys. **B**).
4. Zmierzona wartość wyznacza głębokość betonowania słupka dojazdowego - mierząc od poziomu podłoża do osi otworu pod bolec zamka hakowego (rys. **A**).
5. Do wyznaczenia wysokości słupka przelotowego służy nam pomiar parametru **L** (rys. **C**). Jest to minimalna zalecana wysokość słupka przelotowego.

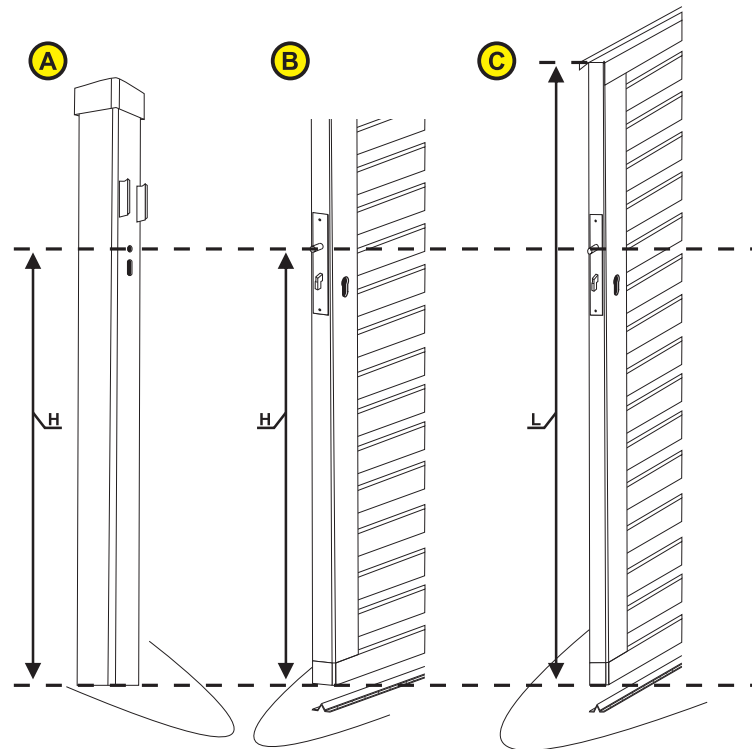

5. WYMIARY ŁAWY FUNDAMENTOWEJ ORAZ MONTAŻ SŁUPKÓW

Widok z góry:

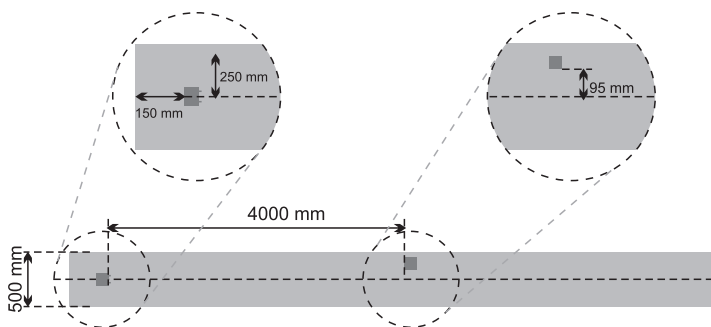

Widok z boku:

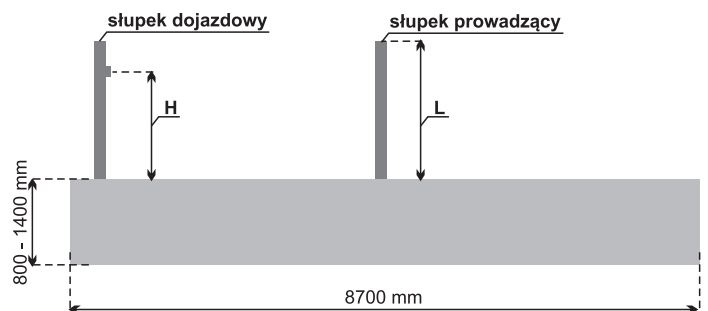

Przed wylaniem ławy fundamentowej zaleca się zaplanować dalszą część ogrodzenia. Należy uwzględnić, że w niektórych przypadkach w ławie fundamentowej powinny być zatopione słupki ogrodzeniowe. Słupek przęsłowy musi być odsunięty od bramy min. 50 mm.

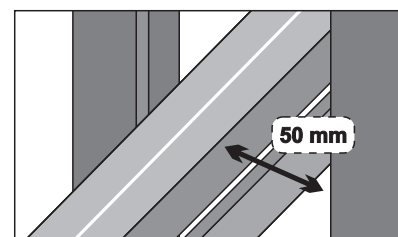
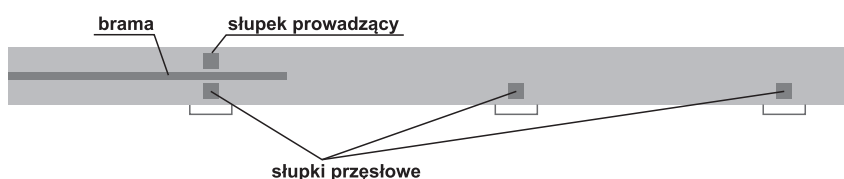

UWAGA!

PRZED WYLIANIEM ŁAWY FUNDAMENTOWEJ NALEŻY SPRAWDZIĆ STREFĘ PRZEMARZANIA DLA SWOJEGO REGIONU.

6. MONTAŻ SZYNY JEZDNEJ

1. Należy wyznaczyć linię położenia szyny.
2. Szyna musi być położona w osi słupka dojazdowego.
3. Niepoprawnie ustalone położenie szyny może spowodować, że brama będzie pracować nieprawidłowo.
4. Po ułożeniu obu szyn należy sprawdzić czy obie szyny tworzą linię prostą oraz czy zgadza się odległość pomiędzy środkiem szyny, a słupkiem przelotowym. Oznaczamy ołówkiem miejsca wykonania otworów.

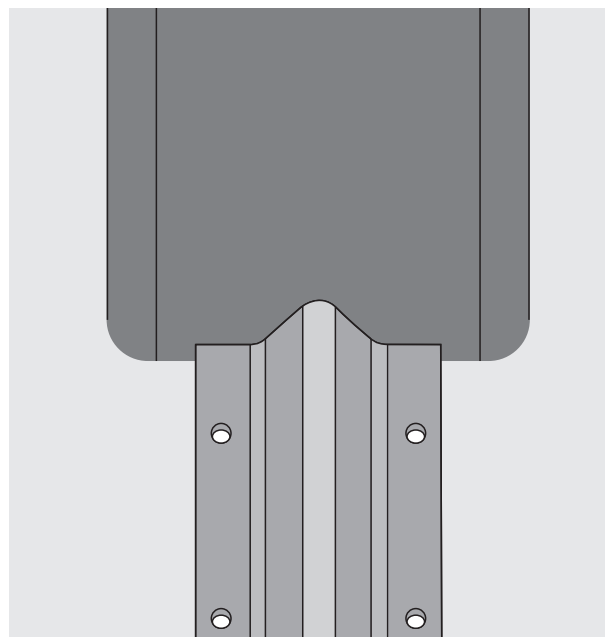

5. Należy wywiercić otwory wiertłem dopasowanym do kołków (min. 8x40). W otworach umieszcza się kołki i przykręca szynę.

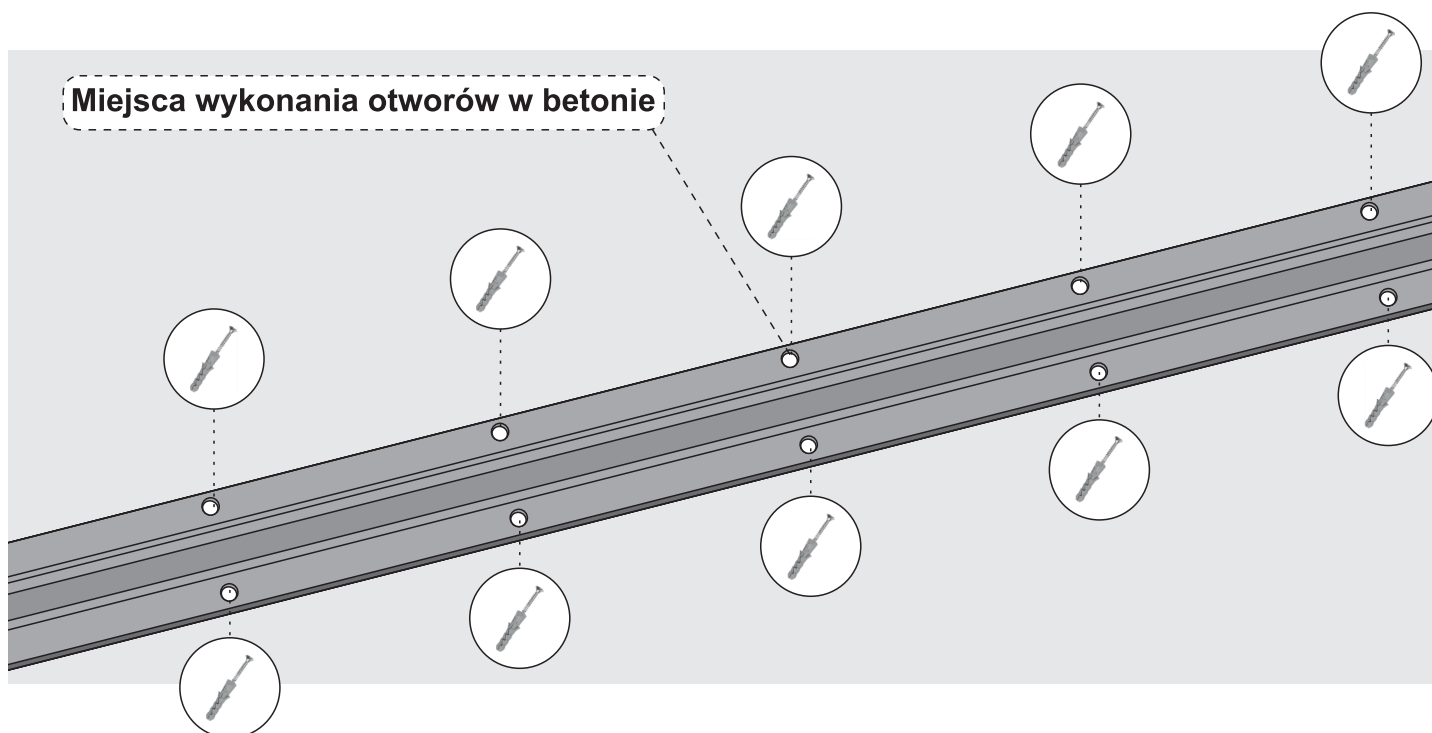

UWAGA!
PODczas MONTAŻU NALEŻY ZWRÓCIĆ SZCZEGÓLNA UWAGĘ NA Miejsce POŁĄCZENIA DWÓCH SZYN - ICH OSIE NIE MOGĄ BYĆ WZGLĘDEM SIEBIE PRZESUNIĘTE, GDYŻ MOŻE TO DOPROWADZIĆ DO WYPADNIĘCIA BRAMY Z TORU JAZDY.

7. MONTAŻ ROLEK PROWADZĄCYCH

1. Po założeniu bramy na szynę przymierzamy rolękę prowadzącą. Element mocujący rolękę posiada możliwość ich regulowania. Przed montażem należy ustawić rolki w pozycji środkowej.
2. Przygotowaną rolękę przykładamy do słupka przelotowego (w osi słupka) i zakładamy na bramę. Pomiędzy każdą z rolek oraz elementem prowadzącym bramy pozostawiamy kilkumilimetrowy luz.
3. Rolka dolna umożliwia regulację pochylecia bramy.
4. Rolka górna jest blokadą uniemożliwiającą zdjęcie bramy.
5. Element podtrzymujący rolki blokujemy chwilowo do słupka np. poprzez ścisk stolarski.
6. Sprawdzamy przesuw bramy otwierając do końca i zamykając. Jeżeli przesuw jest poprawny przykręcamy rolki do słupka za pomocą blachowkrętów.
7. Blachowkręty wkręcamy po środku otworu podłużnych. Dzięki temu będziemy mieli możliwość ewentualnej korekty wysokości.

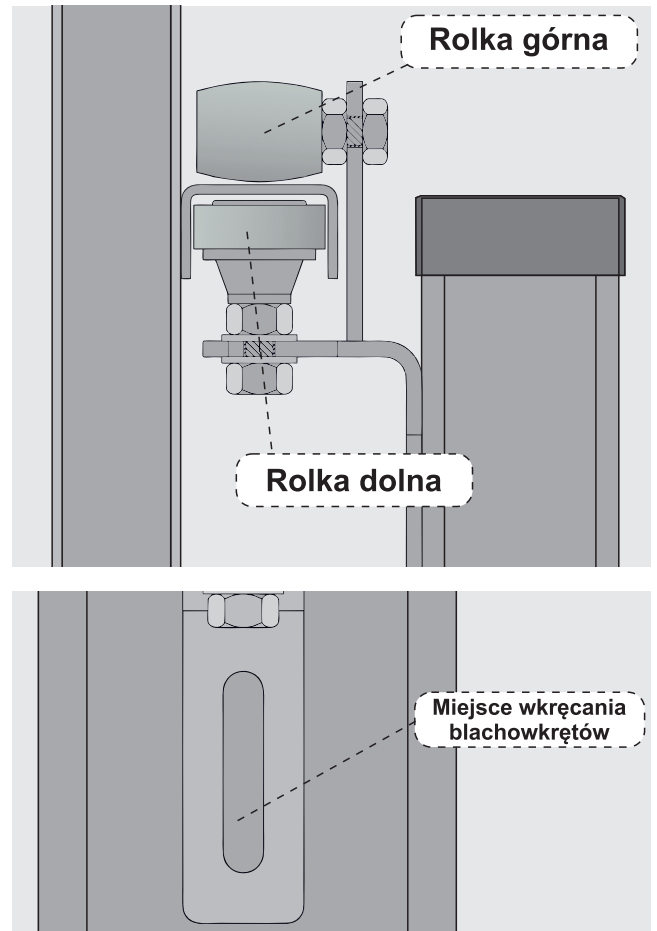

8. MONTAŻ BLOKADY OTWARCIA BRAMY

Blokada otwarcia bramy zapobiega możliwości wysunięcia się bramy poza dopuszczalny zakres. Brak blokady powoduje ryzyko wypadnięcia bramy z rolek prowadzących, co może spowodować przewrócenie się bramy.

1. Należy otworzyć bramę do maksymalnego momentu żądanego otwarcia, jednak nie dalej niż 4 m. w świetle bramy (zrównanie się początku bramy ze słupkiem przelotowym).
2. Należy sprawdzić czy brama nie wypada z rolek prowadzących, ewentualnie należy bramę cofnąć do momentu, gdy rolki schowają się w prowadnicy.
3. Do tylnej części przykładamy ogranicznik, odznaczamy miejsce wykonanie otworów w betonie.
4. Wiercimy otwory na kołki (min. 8x40) i przykręcamy ogranicznik.
5. Po zamocowaniu sprawdzamy poprawność działania bramy.

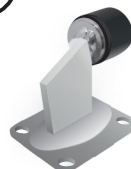

Blokadę należy dokupić osobno, gdyż nie należy ona do zestawu.

9. KONSERWACJA

Aby utrzymać ogrodzenie w optymalnych warunkach wydajności i bezpieczeństwa, należy:

1. Upewnić się, że kotwa jest poprawnie zamontowana i znajduje się na wystarczająco sztywnej i wytrzymałej powierzchni, aby wytrzymać obciążenia przykładane do szyny.
2. Okresowo sprawdzać mocowanie, aby nie doszło do poluzowania.
3. Nie jeździć po szynie pojazdami z kołami litymi lub nieodkształcalnymi (rolki lub gąsienice). W przypadku, gdy szyna została poddana uderzeniom spowodowanym przez poruszające się pojazdy lub inne czynniki, upewnij się, że pozostała nienaruszona, że jest nadal prawidłowo zamocowana i że nie doszło do pogorszenia przesuwania się kół.
4. Po wykonaniu kilku sekwencji otwierania i zamykania upewnij się, że rolki są odpowiednio zabezpieczone (w razie potrzeby użyj środka do zabezpieczania gwintów) i sprawdź czy działają prawidłowo.
5. Okresowo sprawdzaj, czy nie ma luzów lub czy spoiny kotwiące są nienaruszone.
6. Jeśli z biegiem czasu koła mają trudności z obracaniem się lub wykazują oscylacje, należy je wymienić (łożysko jest zużyte). Stosowanie tych elementów w środowiskach szczególnie wilgotnych, zasolonych, kwaśnych, zapyłonych lub w temperaturach powyżej 120°C znacznie skraca żywotność łożyska.
7. W okresie zimowym może dochodzić do blokowania się skrzydła przez osadzający się śnieg i lód na powierzchni szyny prowadzącej. Należy często usuwać gromadzący się śnieg dla prawidłowego działania bramy.

Montażysta



Polbram Steel Group Sp. z o. o. Sp. K.
Kleszewo 44, 06-100 Pułtusk
NIP: 568 161 93 11

+48 (23) 692 06 84
info@polbram.eu

Made in Poland



Deklaracje właściwości produktów
dostępne na stronie www.polbram.eu



www.polbram.eu